

Werkzeugkatalog
tool catalogue

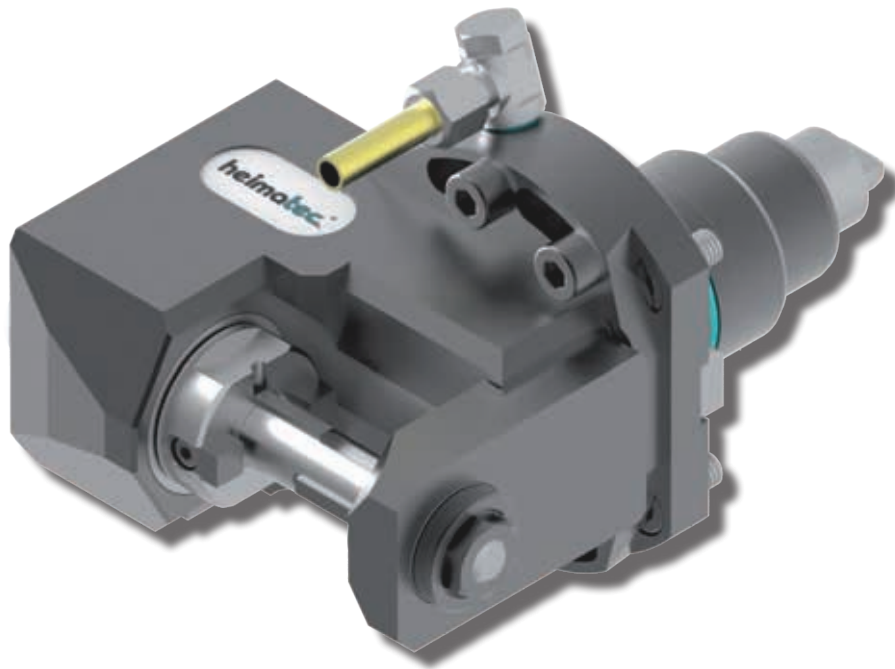

Samsung

BMT 45

PL 1600 M/MC



Das Katalog-Werk einschließlich aller seiner Teile ist urheberrechtlich geschützt. Jede Verwertung außerhalb der engen Grenzen des Urheberrechtsgesetzes ist ohne Zustimmung der Rechteinhaber unzulässig und strafbar. Das gilt insbesondere für Vervielfältigungen, Übersetzungen, Mikroverfilmungen und die Einspeicherung und Verarbeitung in elektronischen Systemen.

heimatec® GmbH behält sich Änderungen technischer Art jederzeit ohne Vorankündigung vor. Dies gilt insbesondere bei Anpassungen an neue oder geänderte internationale Normen oder bei Weiterentwicklungen unserer Produkte oder Herstellungsprozesse.

Hinweis zu den AGBs:
Diese finden Sie in unserem Internetauftritt unter **heimatec.de**
Home/Impressum/AGB

This catalogue, including all its parts, is protected by copyright. Each use outside the restricted limitations of the Copyright Act is inadmissible and liable to prosecution without the consent of heimatec. This is particularly valid for duplication, translation, microfilming and feeding and processing in electronic systems.

heimatec® GmbH reserves the right of technical changes everytime without advance notice, which is particularly valid for adaptations to new or changed international standards, or to developments of our products or manufacturing processes.

Terms and conditions:
You will find them on our website **heimatec.com**
Home/Imprint/Terms and Conditions

angetriebene Werkzeuge
driven tools



Axial-Bohr- und Fräskopf
axial drilling and milling head

$n_{max} = 6000 \text{ min}^{-1}$

8 010 45 129	ER 25 AX u-tec	EK	1:1
8 010 45 130	ER 25 AX u-tec	IK 25 bar	1:1
8 010 45 112	ER 25 AX u-tec	IK 70 bar	1:1
8 010 46 257	easy quick HT 4	EK	1:1
8 010 46 258	easy quick HT 4	IK 25 bar	1:1
8 010 46 259	easy quick HT 4	IK 70 bar	1:1



Axial-Bohr- und Fräskopf
axial drilling and milling head

$n_{max} = 24000 \text{ min}^{-1}$

8 013 44 016	ER 16 AX u-tec	EK	1:4
8 013 44 017	ER 16 AX u-tec	IK 70 bar	1:4



Axial-Fräskopf
axial milling head

$n_{max} = 6000 \text{ min}^{-1}$

8 011 44 077	Kombidorn/universal arbor 16	EK 1:1	
8 011 44 078	Kombidorn/universal arbor 3/4"	EK 1:1	
8 011 45 037	Kombidorn/universal arbor 22	EK 1:1	
8 011 45 038	Kombidorn/universal arbor 1"	EK 1:1	



Axial-Bohr- und Fräskopf
axial drilling and milling head

Achsversatz / offset A=42

8 019 45 173	ER 25 AX u-tec	EK	2:1
8 019 45 174	ER 25 AX u-tec	IK 140 bar	2:1
$n_{max} = 3000 \text{ min}^{-1}$			
8 019 45 162	ER 25 AX u-tec	EK	1:2
8 019 45 163	ER 25 AX u-tec	IK 140 bar	1:2
$n_{max} = 12000 \text{ min}^{-1}$			
8 019 45 164	ER 25 AX u-tec	EK	1:3
8 019 45 165	ER 25 AX u-tec	IK 140 bar	1:3
$n_{max} = 18000 \text{ min}^{-1}$			

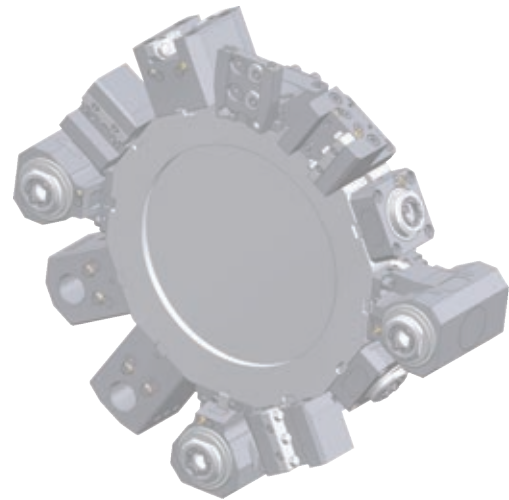

Winkel-Bohr- und Fräskopf
radial drilling and milling head

Mittenmaß / center distance H=65
 $n_{max} = 6000 \text{ min}^{-1}$

8 030 45 272	ER 25 AX u-tec	EK	1:1
8 030 45 273	ER 25 AX u-tec	IK 140 bar	1:1



Winkel-Bohr- und Fräskopf
radial drilling and milling head

Mittenmaß / center distance H=65
 $n_{max} = 3000 \text{ min}^{-1}$
Kombilagerung / combi bearing

8 030 45 308	ER 25 AX u-tec	EK	2:1
8 030 45 309	ER 25 AX u-tec	IK 140 bar	2:1
8 030 46 462	easy quick HT 4	EK	2:1
8 030 46 463	easy quick HT 4	IK 140 bar	2:1



Winkel-Bohr- und Fräskopf
radial drilling and milling head

Mittenmaß / center distance H=65
 $n_{max} = 24000 \text{ min}^{-1}$

8 030 44 098	ER 16 AX u-tec	EK	1:4
8 030 44 075	ER 16 AX u-tec	IK 140 bar	1:4

► Weitere Ausführungen auf Anfrage
further versions on request

► Zubehör ZB...* accessories ZB...*

► easy-quick

► u-tec



Winkel-Fräskopf radial milling head

Mittenmaß / center distance $H=65$
Kombilagerung / combi bearing
 $n_{max} = 6000 \text{ min}^{-1}$

8 031 44 047	Kombidorn/universal arbor 16	EK	1:1
8 031 44 048	Kombidorn/universal arbor 3/4"	EK	1:1
8 031 45 056	Kombidorn/universal arbor 22	EK	1:1
8 031 45 055	Kombidorn/universal arbor 1"	EK	1:1

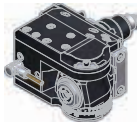
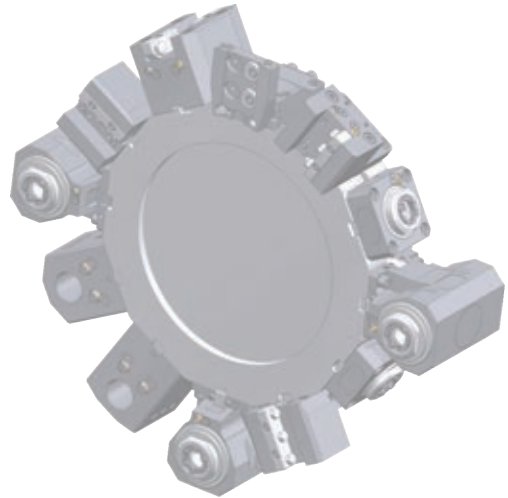

Schwenkkopf universal head

Mittenmaß / center distance $H=69$
Achsversatz / offset $A=60$

8 043 44 015	ER 16 AX u-tec	EK	1:1
8 043 44 014	ER 16 AX u-tec	IK 140 bar	1:1
$n_{max} = 6000 \text{ min}^{-1}$			
8 043 45 011	ER 25 AX u-tec	EK	1:1
8 043 45 010	ER 25 AX u-tec	IK 140 bar	1:1
$n_{max} = 6000 \text{ min}^{-1}$			
8 043 44 016	ER 16 AX u-tec	EK	1:2
8 043 44 017	ER 16 AX u-tec	IK 140 bar	1:2
$n_{max} = 12000 \text{ min}^{-1}$			

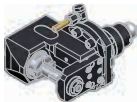

Winkel-Scheibenfräserkopf radial disk mill head

$\pm 23^\circ$ drehbar
 $\pm 23^\circ$ turnable

Mittenmaß / center distance $H=78$
auf 0° absteckbar / 0° can be pinned
 $n_{max} = 4000 \text{ min}^{-1}$

8 037 44 016	$\varnothing 16$	EK	2:1
8 037 44 017	$\varnothing 5/8"$	EK	2:1

► Weitere Ausführungen auf Anfrage
further versions on request

► Zubehör ZB...*
accessories ZB...*



► easy-quick



► u-tec



feste Werkzeuge static tool holders



Kombi-Drehstahlhalter
universal turning holder

8 224 04 003	Vierkant/square 20	EK
8 224 04 012	Vierkant/square 3/4"	EK



Kombi-Plandrehhalter
combi facing holder

8 244 04 000	Vierkant/square 20	EK
8 244 04 007	Vierkant/square 3/4"	EK



Bohrstangenhalter
boring bar holder

Mittenmaß / center distance H=65

8 240 08 003	ø32	IK/EK
8 240 09 014	ø40	IK/EK
8 240 07 005	ø1"	IK/EK
8 240 07 010	ø1 1/4"	IK/EK
8 240 08 016	ø1 1/2"	IK/EK



Abstechhalter
cut-off holder

höhenverstellbar / height adjustable

8 320 02 012	SH 26 (1)	IK 70 bar
8 320 02 013	SH 26 (2)	IK 70 bar
8 320 03 011	SH 32 (1)	IK 70 bar
8 320 03 018	SH 32 (2)	IK 70 bar
8 320 03 023	SH 32 (3)	IK 70 bar



heimatec®

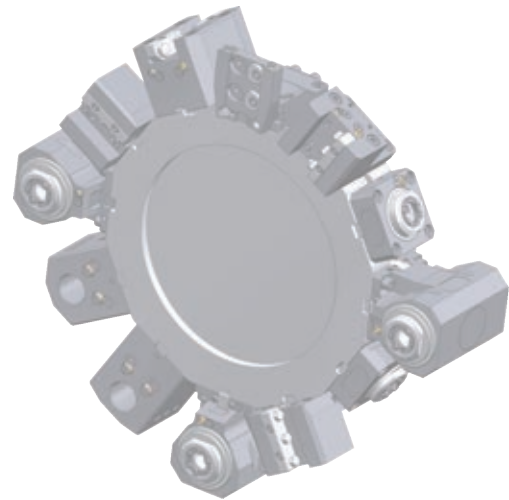

Abstechhalter
cut-off holder

pi HORN pi

höhenverstellbar / height adjustable

8 320 09 000	HORN System 845 (1)	IK 70 bar
8 320 09 011	HORN System 845 (2)	IK 70 bar
8 320 09 012	HORN System 845 (3)	IK 70 bar
8 320 09 013	HORN System 845 (4)	IK 70 bar



Abdeckplatte
cover plate

8 200 99 000



Einrichtehalter
set up holder

8 208 09 001

► Weitere Ausführungen auf Anfrage
further versions on request

► Zubehör ZB...*
accessories ZB...*

► easy-quick

► u-tec

► **easy-quick HT Schnellwechselsystem**
easy-quick HT fast change system

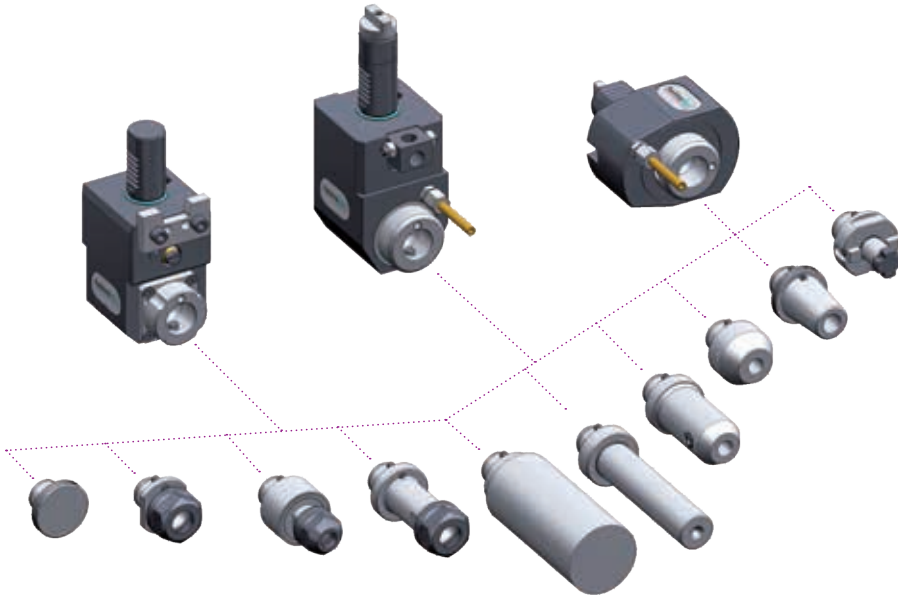

► Ausführungen siehe Katalog
versions see catalogue



heimatec.de
Produkte / easy-quick

heimatec.com
products / easy-quick

► **u-tec® UT Wechselsystem**
u-tec® UT change system

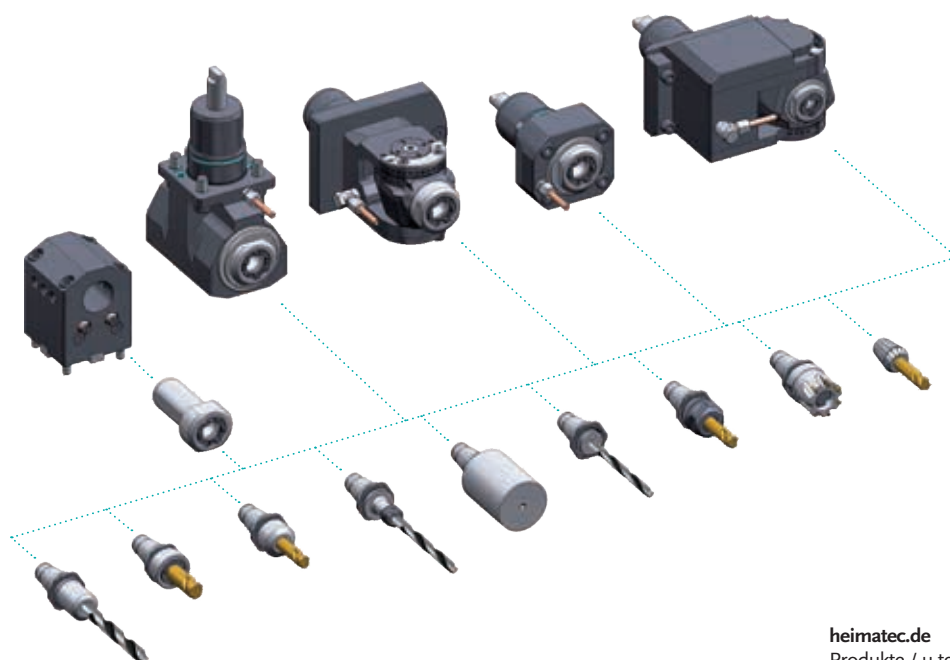

► Ausführungen siehe Katalog
versions see catalogue



heimatec.de
Produkte / u-tec

heimatec.com
products / u-tec

heimatec®

- heimatec®-Niederlassungen
heimatec® overseas branches
- unsere weltweiten Vertretungen
global representations of heimatec®

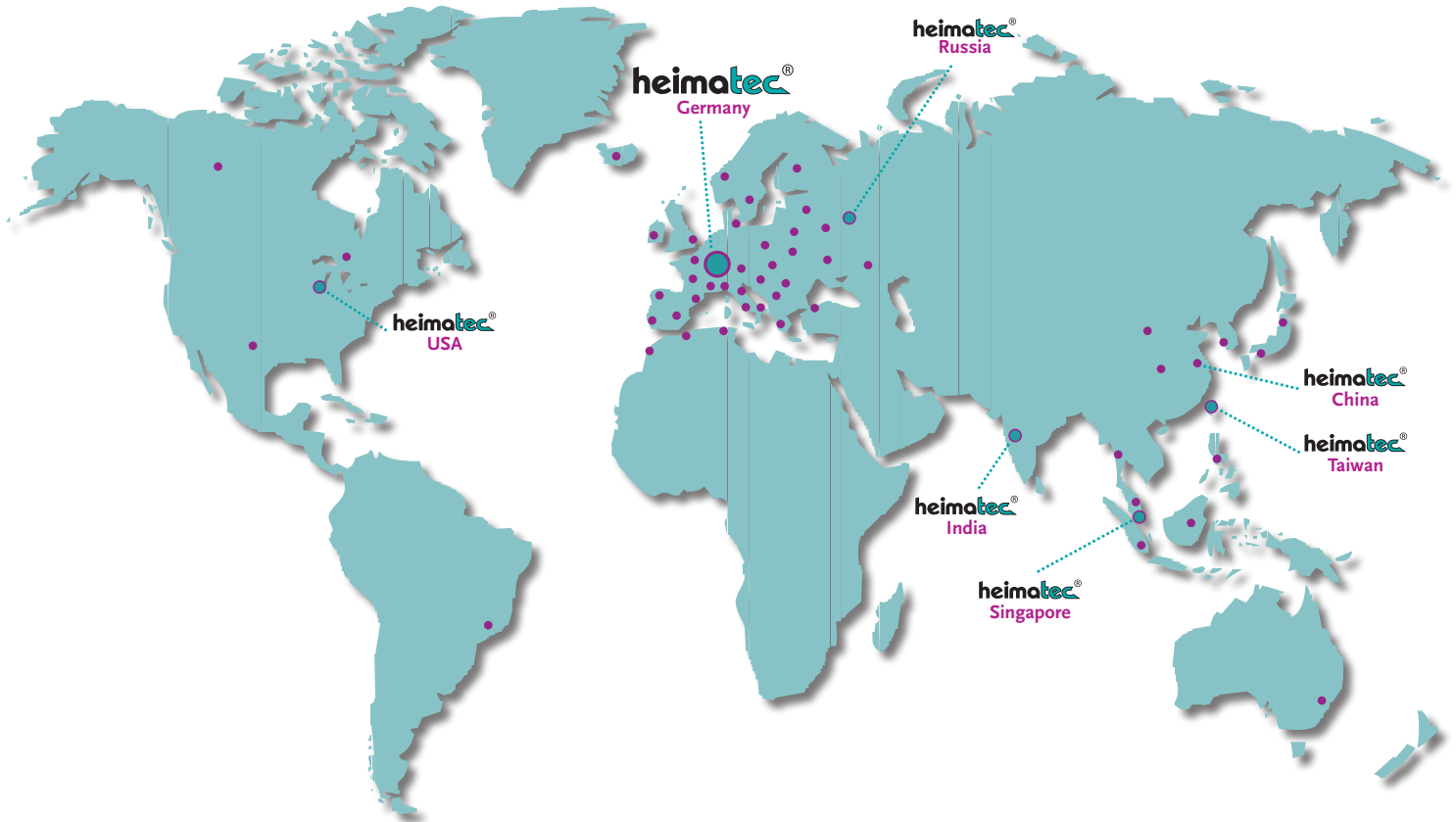

Hauptsitz/headquarters

heimatec® GmbH
Präzisionswerkzeuge
Carl-Benz-Straße 4
D- 77871 Renchen
Postfach 11 36
D- 77867 Renchen
Tel.: +49 (78 43) 94 66 0
Fax: +49 (78 43) 94 66 66
heimatec.de
info@heimatec.de

heimatec® Inc.
USA
usa.heimatec.com
USA@heimatec.com

heimatec®-Ost, JSC
Russia
ru.heimatec.com
Russia@heimatec.com

heimatec® Ltd.
Taiwan
tw.heimatec.com
Taiwan@heimatec.com

heimatec®
Singapore
sg.heimatec.com
Singapore@heimatec.com

heimatec® India Pvt Ltd.
India
in.heimatec.com
India@heimatec.com

heimatec®
China
cn.heimatec.com
China@heimatec.com

Werkzeugkatalog
tool catalogue



Samsung

BMT 55

SL 2000 M



Das Katalog-Werk einschließlich aller seiner Teile ist urheberrechtlich geschützt. Jede Verwertung außerhalb der engen Grenzen des Urheberrechtsgesetzes ist ohne Zustimmung der Rechteinhaber unzulässig und strafbar. Das gilt insbesondere für Vervielfältigungen, Übersetzungen, Mikroverfilmungen und die Einspeicherung und Verarbeitung in elektronischen Systemen.

heimatec® GmbH behält sich Änderungen technischer Art jederzeit ohne Vorankündigung vor. Dies gilt insbesondere bei Anpassungen an neue oder geänderte internationale Normen oder bei Weiterentwicklungen unserer Produkte oder Herstellungsprozesse.

Hinweis zu den AGBs:
Diese finden Sie in unserem Internetauftritt unter
heimatec.de
Home/Impressum/AGB

This catalogue, including all its parts, is protected by copyright. Each use outside the restricted limitations of the Copyright Act is inadmissible and liable to prosecution without the consent of heimatec. This is particularly valid for duplication, translation, microfilming and feeding and processing in electronic systems.

heimatec® GmbH reserves the right of technical changes everytime without advance notice, which is particularly valid for adaptations to new or changed international standards, or to developments of our products or manufacturing processes.

Terms and conditions:
You will find them on our website
heimatec.com
Home/Imprint/Terms and Conditions

angetriebene Werkzeuge
driven tools



Axial-Bohr- und Fräskopf
axial drilling and milling head

$n_{max} = 6000 \text{ min}^{-1}$

8 010 55 039	ER 25 AX u-tec	EK	1:1
8 010 55 038	ER 25 AX u-tec	IK 25 bar	1:1
8 010 55 057	ER 25 AX u-tec	IK 70 bar	1:1
8 010 56 039	ER 32 AX u-tec	EK	1:1
8 010 56 040	ER 32 AX u-tec	IK 25 bar	1:1
8 010 56 089	ER 32 AX u-tec	IK 70 bar	1:1



Axial-Bohr- und Fräskopf
axial drilling and milling head

$n_{max} = 24000 \text{ min}^{-1}$

8 013 54 008	ER 16 AX u-tec	EK	1:4
8 013 54 009	ER 16 AX u-tec	IK 70 bar	1:4



Axial-Fräskopf
axial milling head

$n_{max} = 6000 \text{ min}^{-1}$

8 011 54 013	Kombidorn/universal arbor 3/4"	EK	1:1
8 011 55 012	Kombidorn/universal arbor 22	EK	1:1
8 011 55 017	Kombidorn/universal arbor 1"	EK	1:1



Axial-Fräskopf
axial milling head

Achsversatz / offset A=42
 $n_{max} = 3000 \text{ min}^{-1}$

8 019 54 034	Kombidorn/universal arbor 16	EK	2:1
8 019 54 030	Kombidorn/universal arbor 3/4"	EK	2:1
8 019 55 041	Kombidorn/universal arbor 1"	EK	2:1



Axial-Bohr- und Fräskopf
axial drilling and milling head

Achsversatz / offset A=42

8 019 55 050	ER 25 AX u-tec	EK	1:1
8 019 55 054	ER 25 AX u-tec	IK 140 bar	1:1
$n_{max} = 6000 \text{ min}^{-1}$			
8 019 55 053	ER 25 AX u-tec	EK	1:2
8 019 55 057	ER 25 AX u-tec	IK 140 bar	1:2
$n_{max} = 12000 \text{ min}^{-1}$			
8 019 55 052	ER 25 AX u-tec	EK	1:3
8 019 55 056	ER 25 AX u-tec	IK 140 bar	1:3
$n_{max} = 18000 \text{ min}^{-1}$			
8 019 55 051	ER 25 AX u-tec	EK	2:1
8 019 55 055	ER 25 AX u-tec	IK 140 bar	2:1
$n_{max} = 3000 \text{ min}^{-1}$			



Winkel-Bohr- und Fräskopf
radial drilling and milling head

Mittenmaß / center distance H=60
 $n_{max} = 6000 \text{ min}^{-1}$

8 030 55 175	ER 25 AX u-tec	EK	1:1
8 030 55 176	ER 25 AX u-tec	IK 140 bar	1:1

► Weitere Ausführungen auf Anfrage
further versions on request

► Zubehör ZB...*
accessories ZB...*

► easy-quick

► u-tec

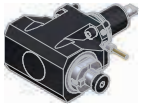

Winkel-Fräskopf radial milling head

Mittenmaß / center distance $H=60$
 $n_{max} = 6000 \text{ min}^{-1}$

8 031 55 030	Kombidorn/universal arbor 22	EK	1:1
8 031 55 029	Kombidorn/universal arbor 1"	EK	1:1



Schwenkkopf universal head

Mittenmaß / center distance $H=69$
Achsversatz / offset $A=60$

8 043 55 005	ER 25 AX u-tec	EK	1:1
8 043 55 009	ER 25 AX u-tec	IK 25 bar	1:1
$n_{max} = 6000 \text{ min}^{-1}$			
8 043 54 006	ER 16 AX u-tec	EK	1:1
8 043 54 012	ER 16 AX u-tec	IK 140 bar	1:1
$n_{max} = 6000 \text{ min}^{-1}$			
8 043 54 013	ER 16 AX u-tec	EK	1:2
8 043 54 014	ER 16 AX u-tec	IK 140 bar	1:2
$n_{max} = 12000 \text{ min}^{-1}$			

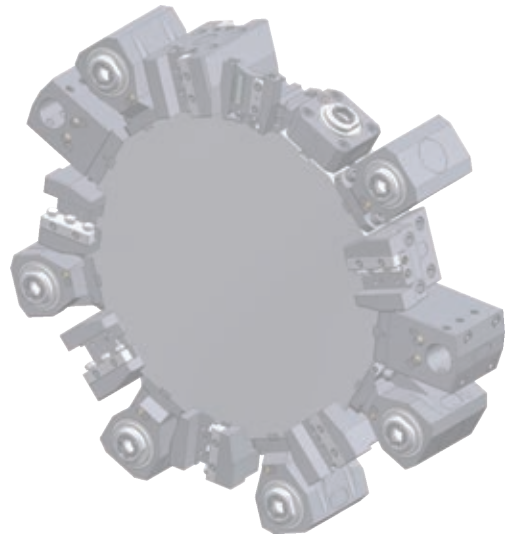

Winkel-Scheibenfräserkopf radial disk mill head

$\pm 30^\circ$ drehbar
 $\pm 30^\circ$ turnable

Mittenmaß / center distance $H=78$
auf 0° absteckbar / 0° can be pinned
kein Kühlmittel / no coolant
 $n_{max} = 4000 \text{ min}^{-1}$

8 037 54 013	$\varnothing 16$	2:1
8 037 54 014	$\varnothing 5/8"$	2:1

► Weitere Ausführungen auf Anfrage
further versions on request

► Zubehör ZB...* 
accessories ZB...*

► easy-quick 

► u-tec 

feste Werkzeuge
static tool holders

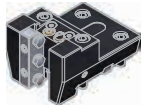

Kombi-Drehstahlhalter
universal turning holder

8 224 05 003	Vierkant/square 25	EK
8 224 05 005	Vierkant/square 1"	EK



Kombi-Drehstahlhalter
universal turning holder

8 224 05 015	Vierkant/square 25/20	EK
8 224 05 016	Vierkant/square 1" 3/4"	EK



Kombi-Plandrehhalter
combi facing holder

8 244 05 003	Vierkant/square 25	EK
8 244 05 006	Vierkant/square 1"	EK



Bohrstangenhalter
boring bar holder

Mittenmaß / center distance H=60

8 240 08 045	ø32	IK/EK
8 240 09 011	ø40	IK/EK
8 240 07 044	ø1 1/4"	IK/EK
8 240 08 051	ø1 1/2"	IK/EK

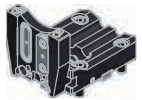

Abstechhalter
cut-off holder

höhenverstellbar / height adjustable

8 320 02 014	SH 26 (1)	IK 70 bar
8 320 02 015	SH 26 (2)	IK 70 bar
8 320 03 008	SH 32 (1)	IK 70 bar
8 320 03 025	SH 32 (2)	IK 70 bar
8 320 03 024	SH 32 (3)	IK 70 bar

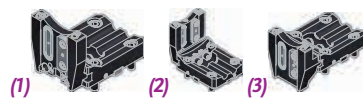

Einrichtehalter
set up holder

8 208 09 000

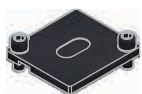

Abdeckplatte
cover plate

8 200 52 001

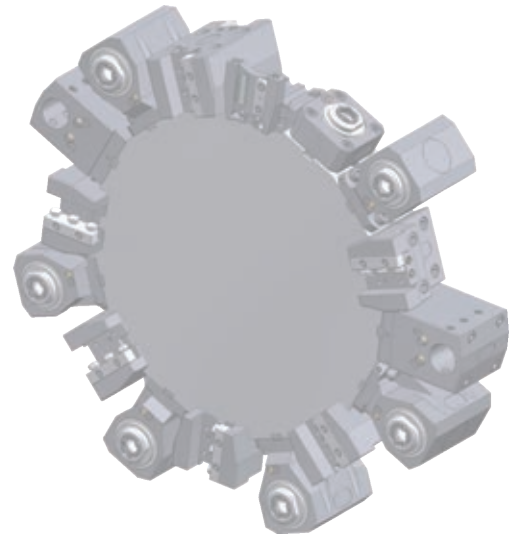

► Weitere Ausführungen auf Anfrage
further versions on request

► Zubehör ZB...*
accessories ZB...*

► easy-quick

► u-tec

► **easy-quick HT Schnellwechselsystem**
easy-quick HT fast change system

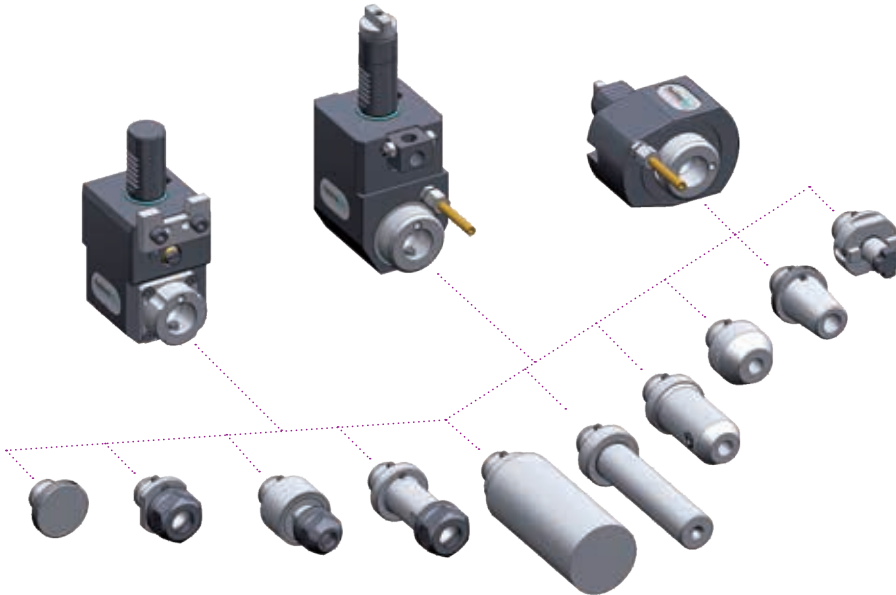

► Ausführungen siehe Katalog
versions see catalogue

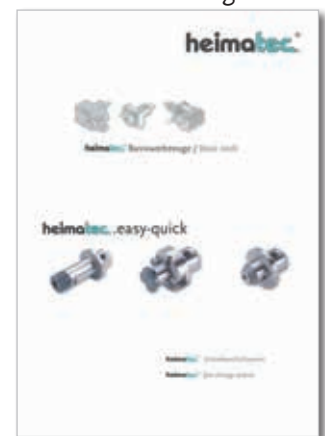

heimatec.de
Produkte / easy-quick

heimatec.com
products / easy-quick

► **u-tec® UT Wechselsystem**
u-tec® UT change system

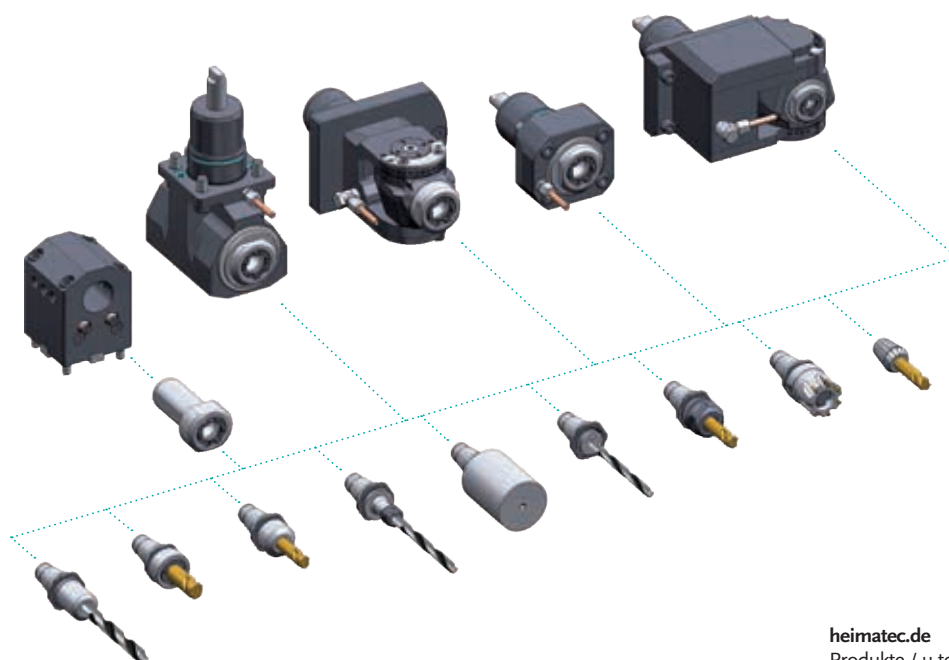

► Ausführungen siehe Katalog
versions see catalogue



heimatec.de
Produkte / u-tec

heimatec.com
products / u-tec

heimatec®

- heimatec®-Niederlassungen
heimatec® overseas branches
- unsere weltweiten Vertretungen
global representations of heimatec®

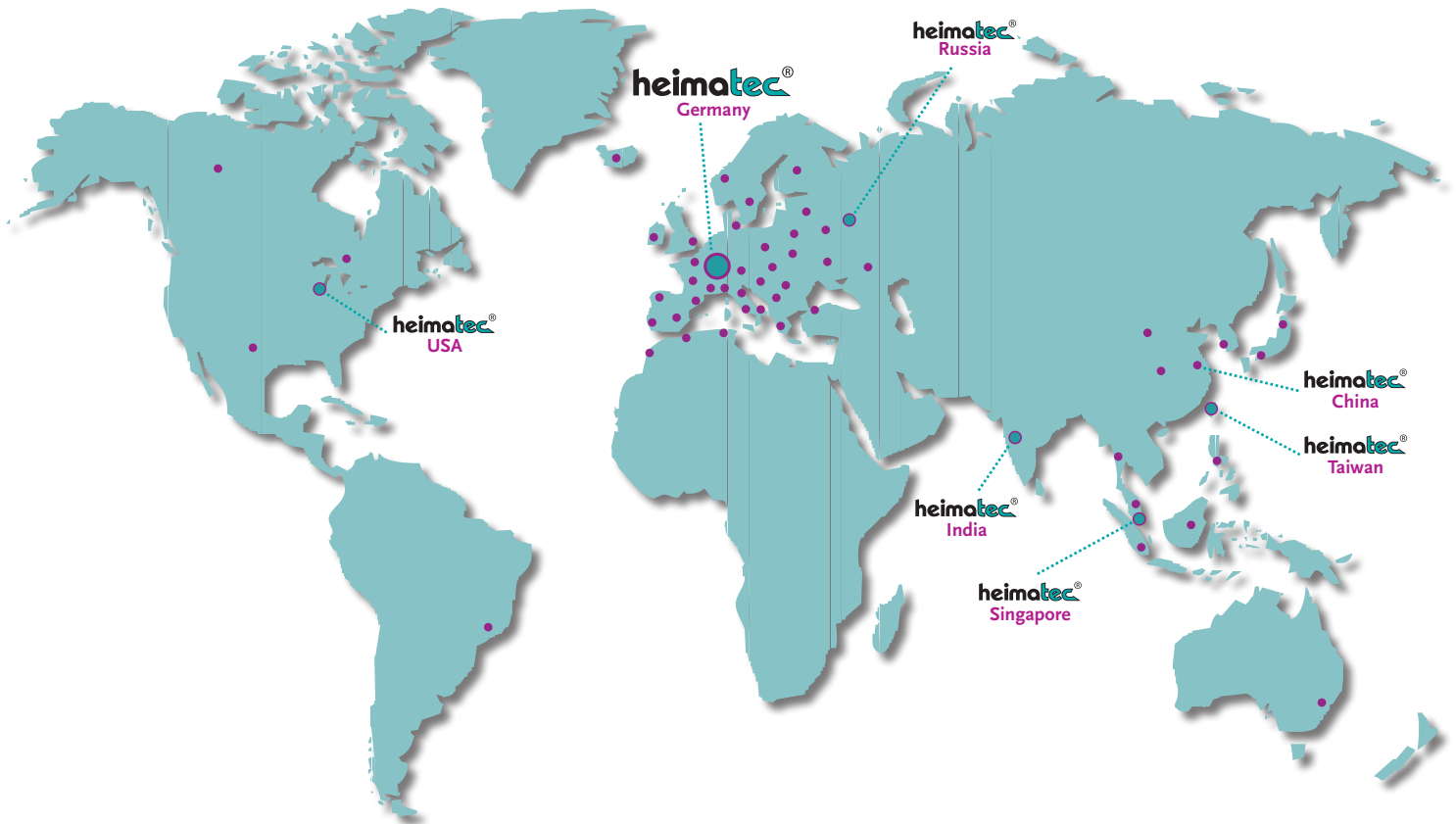

Hauptsitz/headquarters

heimatec® GmbH
Präzisionswerkzeuge
Carl-Benz-Straße 4
D- 77871 Renchen
Postfach 11 36
D- 77867 Renchen
Tel.: +49 (78 43) 94 66 0
Fax: +49 (78 43) 94 66 66
heimatec.de
info@heimatec.de

heimatec® Inc.
USA
usa.heimatec.com
USA@heimatec.com

heimatec®-Ost, JSC
Russia
ru.heimatec.com
Russia@heimatec.com

heimatec® Ltd.
Taiwan
tw.heimatec.com
Taiwan@heimatec.com

heimatec®
Singapore
sg.heimatec.com
Singapore@heimatec.com

heimatec® India Pvt Ltd.
India
in.heimatec.com
India@heimatec.com

heimatec®
China
cn.heimatec.com
China@heimatec.com

Werkzeugkatalog

tool catalogue



Samsung

BMT 65

SL 2500 M



Das Katalog-Werk einschließlich aller seiner Teile ist urheberrechtlich geschützt. Jede Verwertung außerhalb der engen Grenzen des Urheberrechtsgesetzes ist ohne Zustimmung der Rechteinhaber unzulässig und strafbar. Das gilt insbesondere für Vervielfältigungen, Übersetzungen, Mikroverfilmungen und die Einspeicherung und Verarbeitung in elektronischen Systemen.

heimatec® GmbH behält sich Änderungen technischer Art jederzeit ohne Vorankündigung vor. Dies gilt insbesondere bei Anpassungen an neue oder geänderte internationale Normen oder bei Weiterentwicklungen unserer Produkte oder Herstellungsprozesse.

This catalogue, including all its parts, is protected by copyright. Each use outside the restricted limitations of the Copyright Act is inadmissible and liable to prosecution without the consent of heimatec. This is particularly valid for duplication, translation, microfilming and feeding and processing in electronic systems.

heimatec® GmbH reserves the right of technical changes everytime without advance notice, which is particularly valid for adaptations to new or changed international standards, or to developments of our products or manufacturing processes.

Hinweis zu den AGBs:
Diese finden Sie in unserem Internetauftritt unter
heimatec.de
Home/Impressum/AGB

Terms and conditions:
You will find them on our website
heimatec.com
Home/Imprint/Terms and Conditions



angetriebene Werkzeuge

driven tools



Axial-Bohr- und Fräskopf

axial drilling and milling head

$n_{max} = 6000 \text{ min}^{-1}$

8 010 66 079	ER 32 A u-tec	EK	1:1
8 010 66 081	ER 32 A u-tec	IK 25 bar	1:1
8 010 66 046	ER 32 A u-tec	IK 70 bar	1:1
8 010 67 025	<i>easy quick</i> HT 5	EK	1:1
8 010 67 026	<i>easy quick</i> HT 5	IK 25 bar	1:1
8 010 67 060	<i>easy quick</i> HT 5	IK 70 bar	1:1



Axial-Bohr- und Fräskopf

axial drilling and milling head

$n_{max} = 24000 \text{ min}^{-1}$

8 013 64 008	ER 16 A u-tec	EK	1:4
8 013 64 009	ER 16 A u-tec	IK 70 bar	1:4



Axial-Fräskopf

axial milling head

$n_{max} = 6000 \text{ min}^{-1}$

8 011 65 025	Kombidorn/universal arbor 16	EK	1:1
8 011 64 010	Kombidorn/universal arbor 3/4"	EK	1:1
8 011 65 014	Kombidorn/universal arbor 22	EK	1:1
8 011 65 011	Kombidorn/universal arbor 1"	EK	1:1



Axial-Bohr- und Fräskopf

axial drilling and milling head

Achsversatz / offset A=50

8 019 65 021	ER 25 A u-tec	EK	1:1
8 019 65 019	ER 25 A u-tec	IK 140 bar	1:1
$n_{max} = 6000 \text{ min}^{-1}$			
8 019 65 004	ER 25 A u-tec	EK	1:2
8 019 65 027	ER 25 A u-tec	IK 140 bar	1:2
$n_{max} = 12000 \text{ min}^{-1}$			
8 019 65 025	ER 25 A u-tec	EK	1:3
8 019 65 026	ER 25 A u-tec	IK 140 bar	1:3
$n_{max} = 15000 \text{ min}^{-1}$			
8 019 65 023	ER 25 A u-tec	EK	2:1
8 019 65 024	ER 25 A u-tec	IK 140 bar	2:1
$n_{max} = 3000 \text{ min}^{-1}$			



Winkel-Bohr- und Fräskopf

radial drilling and milling head

Mittenmaß / center distance H=72
 $n_{max} = 6000 \text{ min}^{-1}$

8 030 66 097	ER 32 A u-tec	EK	1:1
8 030 66 098	ER 32 A u-tec	IK 140 bar	1:1



Winkel-Bohr- und Fräskopf

radial drilling and milling head

Mittenmaß / center distance H=72
 $n_{max} = 6000 \text{ min}^{-1}$
verstärkte Lagerung / stronger bearing

8 030 66 122	ER 32 A u-tec	EK	1:1
8 030 66 123	ER 32 A u-tec	IK 140 bar	1:1
8 030 67 025	<i>easy quick</i> HT 5	EK	1:1
8 030 67 075	<i>easy quick</i> HT 5	IK 140 bar	1:1



Winkel-Bohr- und Fräskopf

radial drilling and milling head

Mittenmaß / center distance H=72
 $n_{max} = 3000 \text{ min}^{-1}$

8 030 66 155	ER 32 A u-tec	EK	2:1
8 030 66 158	ER 32 A u-tec	IK 140 bar	2:1



Winkel-Bohr- und Fräskopf

radial drilling and milling head

Mittenmaß / center distance H=80

8 030 65 066	ER 25 A u-tec	EK	1:2
8 030 65 062	ER 25 A u-tec	IK 140 bar	1:2
$n_{max} = 12000 \text{ min}^{-1}$			
8 030 65 037	ER 25 A u-tec	EK	1:3
8 030 65 045	ER 25 A u-tec	IK 140 bar	1:3
$n_{max} = 18000 \text{ min}^{-1}$			



Winkel-Bohr- und Fräskopf

radial drilling and milling head

Mittenmaß / center distance H=72
 $n_{max} = 24000 \text{ min}^{-1}$

8 030 64 021	ER 16 A u-tec	EK	1:4
8 030 64 023	ER 16 A u-tec	IK 70 bar	1:4

► Weitere Ausführungen auf Anfrage
further versions on request

► Zubehör ZB...*
accessories ZB...*

► *easy-quick*

► u-tec



Winkel-Fräskopf radial milling head

Mittenmaß / center distance $H=72$
 $n_{max} = 6000 \text{ min}^{-1}$

8 031 65 015 Kombidorn/universal arbor 22 EK 1:1

8 031 65 010 Kombidorn/universal arbor 1" EK 1:1



Schwenkkopf universal head

Mittenmaß / center distance $H=69$
Achsversatz / offset $A=60$

8 043 65 000 ER 25 A u-tec EK 1:1

8 043 65 004 ER 25 A u-tec IK 140 bar 1:1

$n_{max} = 6000 \text{ min}^{-1}$

8 043 64 008 ER 16 A u-tec EK 1:2

8 043 64 009 ER 16 A u-tec IK 140 bar 1:2

$n_{max} = 12000 \text{ min}^{-1}$



Axial-Mehrspindel Werkzeuge axial multi spindle tools

2-spindlig
2-spindles

$n_{max} = 6000 \text{ min}^{-1}$

Spindelversatz / spindle offset $Y = \pm 35$

8 050 65 011 ER 25 A u-tec EK 1:1

8 050 65 012 ER 25 A u-tec IK 140 bar 1:1



Winkel-Mehrspindel Werkzeuge angle multi spindle tools

2-spindlig
2-spindles

$n_{max} = 6000 \text{ min}^{-1}$

Mittenmaß / center distance $H=72$

Spindelversatz / spindle offset $Y = \pm 35$

8 053 65 019 ER 25 A u-tec EK 1:1

8 053 65 022 ER 25 A u-tec IK 140 bar 1:1



Winkel-Scheibenfräserkopf radial disk mill head

$\pm 10^\circ$ drehbar
 $\pm 10^\circ$ turnable

Mittenmaß / center distance $H=87,5$

auf 0° absteckbar / 0° can be pinned

$n_{max} = 3000 \text{ min}^{-1}$

kein Kühlmittel / no coolant

8 037 64 002 $\varnothing 5/8"$ 2:1

8 037 64 003 $\varnothing 3/4"$ 2:1

8 037 65 008 $\varnothing 22$ 2:1

8 037 65 019 $\varnothing 1"$ 2:1

► Weitere Ausführungen auf Anfrage
further versions on request

► Zubehör ZB...* 
accessories ZB...*

► easy-quick 

► u-tec 

feste Werkzeuge static tool holders

	Kombi-Drehstahlhalter universal turning holder	8 224 15 006 Vierkant/square 25 8 224 15 016 Vierkant/square 1"	EK EK		Spannzangenhalter collet chuck holder	Mittenmaß / center distance H=72 8 240 16 036 ER 32	IK/EK
	Kombi-Drehstahlhalter universal turning holder	8 224 15 005 Vierkant/square 25 8 224 15 015 Vierkant/square 1"	EK EK		Abstechhalter cut-off holder	8 224 13 015 SH 32	EK
	Mehrfach-Drehstahlhalter multiple turning holder	Y-versetzt / Y-axes offset 8 259 12 008 2x Vierkant/square 25/1"	EK		Abstechhalter cut-off holder	höhenverstellbar / height adjustable 8 320 13 005 SH 32 (1) 8 320 13 020 SH 32 (2) 8 320 13 019 SH 32 (3)	IK 70 bar IK 70 bar IK 70 bar
	Kombi-Plandrehhalter combi facing holder	8 244 15 005 Vierkant/square 25 8 244 15 006 Vierkant/square 1"	EK EK		(1) (2) (3)		
	Bohrstangenhalter boring bar holder	Mittenmaß / center distance H=72 8 240 17 044 ø25 8 240 18 028 ø32 8 240 19 032 ø40 8 240 19 067 ø50 8 240 15 034 ø3/4" 8 240 17 076 ø1 " 8 240 17 054 ø1 1/4" 8 240 19 044 ø1 1/2" 8 240 19 048 ø2"	IK/EK IK/EK IK/EK IK/EK IK/EK IK/EK IK/EK IK/EK		Abstechhalter cut-off holder	höhenverstellbar / height adjustable 8 320 19 000 HORN System 845 (1) 8 320 19 020 HORN System 845 (2)	IK 70 bar IK 70 bar
	Bohrstangenhalter boring bar holder	Mittenmaß / center distance H=72 8 240 17 091 ø25 8 240 18 077 ø32 8 240 19 101 ø40 8 240 19 102 ø50 8 240 17 090 ø1 " 8 240 19 099 ø1 1/2" 8 240 19 100 ø2"	EK EK EK EK EK EK EK		Einrichtehalter set up holder	8 208 19 002	
			geschlitzt slotted		Abdeckplatte cover plate	8 200 62 006	

heimatec®

plm HORN plm

► Weitere Ausführungen auf Anfrage
further versions on request

► Zubehör ZB...* 
accessories ZB...*

► easy-quick 

► u-tec 

► **easy-quick HT Schnellwechselsystem**
easy-quick HT fast change system

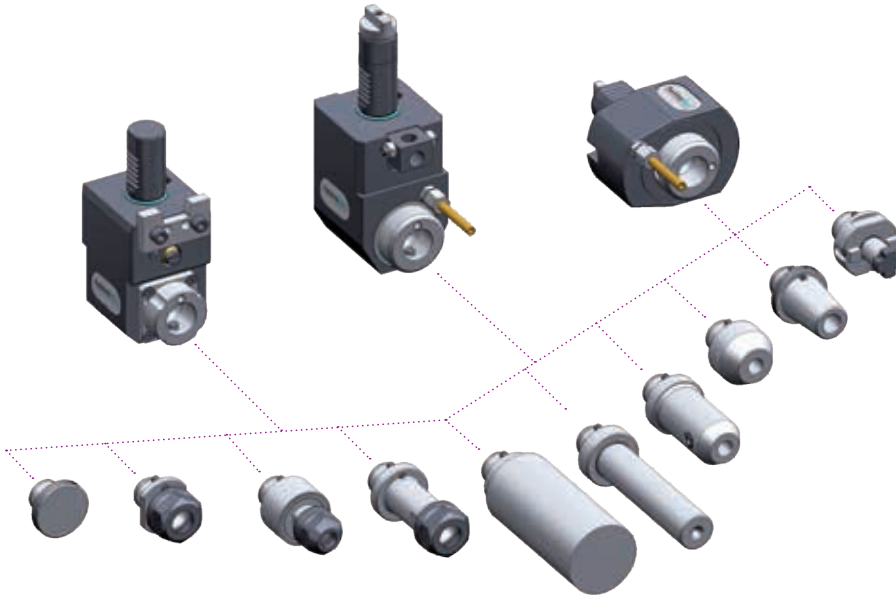

► Ausführungen siehe Katalog
versions see catalogue

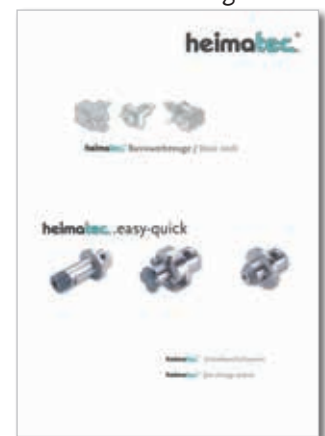

heimatec.de
Produkte / easy-quick

heimatec.com
products / easy-quick

► **u-tec® UT Wechselsystem**
u-tec® UT change system

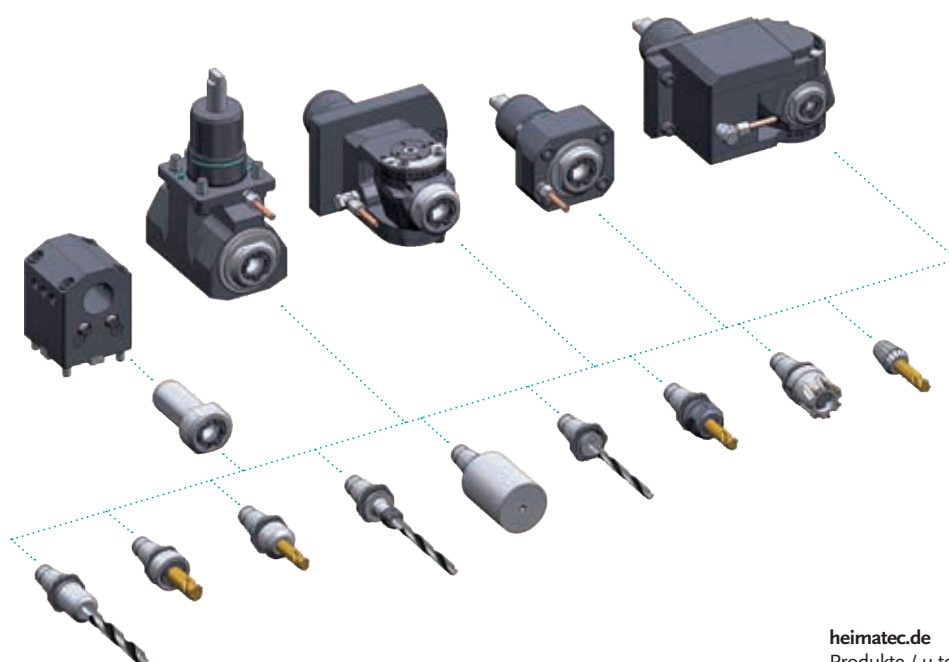

► Ausführungen siehe Katalog
versions see catalogue



heimatec.de
Produkte / u-tec

heimatec.com
products / u-tec

heimatec®

- heimatec®-Niederlassungen
heimatec® overseas branches
- unsere weltweiten Vertretungen
global representations of heimatec®



Hauptsitz/headquarters

heimatec® GmbH
Präzisionswerkzeuge
Carl-Benz-Straße 4
D- 77871 Renchen
Postfach 11 36
D- 77867 Renchen
Tel.: +49 (78 43) 94 66 0
Fax: +49 (78 43) 94 66 66
heimatec.de
info@heimatec.de

heimatec® Inc.
USA
usa.heimatec.com
USA@heimatec.com

heimatec®-Ost, JSC
Russia
ru.heimatec.com
Russia@heimatec.com

heimatec® Ltd.
Taiwan
tw.heimatec.com
Taiwan@heimatec.com

heimatec®
Singapore
sg.heimatec.com
Singapore@heimatec.com

heimatec® India Pvt Ltd.
India
in.heimatec.com
India@heimatec.com

heimatec®
China
cn.heimatec.com
China@heimatec.com

Werkzeugkatalog

tool catalogue



Samsung

BMT 75

SL 45 M



Das Katalog-Werk einschließlich aller seiner Teile ist urheberrechtlich geschützt. Jede Verwertung außerhalb der engen Grenzen des Urheberrechtsgesetzes ist ohne Zustimmung der Rechteinhaber unzulässig und strafbar. Das gilt insbesondere für Vervielfältigungen, Übersetzungen, Mikroverfilmungen und die Einspeicherung und Verarbeitung in elektronischen Systemen.

heimatec® GmbH behält sich Änderungen technischer Art jederzeit ohne Vorankündigung vor. Dies gilt insbesondere bei Anpassungen an neue oder geänderte internationale Normen oder bei Weiterentwicklungen unserer Produkte oder Herstellungsprozesse.

This catalogue, including all its parts, is protected by copyright. Each use outside the restricted limitations of the Copyright Act is inadmissible and liable to prosecution without the consent of heimatec. This is particularly valid for duplication, translation, microfilming and feeding and processing in electronic systems.

heimatec® GmbH reserves the right of technical changes everytime without advance notice, which is particularly valid for adaptations to new or changed international standards, or to developments of our products or manufacturing processes.

Hinweis zu den AGBs:
Diese finden Sie in unserem Internetauftritt unter
heimatec.de
Home/Impressum/AGB

Terms and conditions:
You will find them on our website
heimatec.com
Home/Imprint/Terms and Conditions



angetriebene Werkzeuge driven tools



Axial-Bohr- und Fräskopf axial drilling and milling head

8 010 67 059	ER 40 A u-tec	EK	1:1
8 010 67 039	ER 40 A u-tec	IK 25 bar	1:1
8 010 67 061	ER 40 A u-tec	IK 70 bar	1:1
<i>n_{max} = 4000 min⁻¹</i>			
8 010 67 099	ER 40 A u-tec	EK	1:1
8 010 67 105	ER 40 A u-tec	IK 25 bar	1:1
8 010 67 106	ER 40 A u-tec	IK 70 bar	1:1
<i>n_{max} = 6000 min⁻¹</i>			



Axial-Fräskopf axial milling head

n_{max} = 4000 min⁻¹

8 011 65 007	Kombidorn/universal arbor 22	EK	1:1
8 011 66 015	Kombidorn/universal arbor 27	EK	1:1
8 011 65 016	Kombidorn/universal arbor 1"	EK	1:1



Winkel-Bohr- und Fräskopf radial drilling and milling head

Mittenmaß / center distance H=110
n_{max} = 4000 min⁻¹

8 030 67 077	ER 40 A u-tec	EK	1:1
8 030 67 104	ER 40 A u-tec	IK 140 bar	1:1

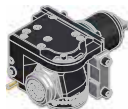

Schwenkkopf universal head

Mittenmaß / center distance H=69
Achsversatz / offset A=60
n_{max} = 6000 min⁻¹

8 043 65 008	ER 25 A u-tec	EK	1:1
8 043 65 012	ER 25 A u-tec	IK 140 bar	1:1



Winkel-Scheibenfräserkopf radial disk mill head

±30° drehbar
±30° turnable

Mittenmaß / center distance H=102,5
auf 0° absteckbar / 0° can be pinned
kein Kühlmittel / no coolant
n_{max} = 3000 min⁻¹

8 037 64 028	∅ 16	2:1
8 037 66 002	∅ 27	2:1
8 037 66 013	∅ 1 1/4"	2:1

► Weitere Ausführungen auf Anfrage
further versions on request

► Zubehör ZB...*
accessories ZB...*

► easy-quick

► u-tec

festе Werkzeuge static tool holders

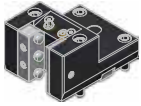

**Kombi-Drehstahlhalter
universal turning holder**

8 224 26 002 Vierkant/square 32 / 25 EK
8 224 26 008 Vierkant/square 1 1/4" | 1" EK



**Kombi-Drehstahlhalter
universal turning holder**

8 224 26 006 Vierkant/square 32 / 25 EK
8 224 26 007 Vierkant/square 1 1/4" | 1" EK



**Kombi-Plandrehhalter
combi facing holder**

8 244 26 002 Vierkant/square 32 / 25 EK
8 244 26 005 Vierkant/square 1 1/4" | 1" EK



**Bohrstangenhalter
boring bar holder**

Mittenmaß / center distance H=110

8 240 29 025 ø40 IK/EK
8 240 29 026 ø50 IK/EK
8 240 29 020 ø60 IK/EK
8 240 29 051 ø2" IK/EK
8 240 29 036 ø2 1/2" IK/EK
8 240 29 037 ø3" IK/EK



**Abstechhalter
cut-off holder**

höhenverstellbar / height adjustable

8 320 23 011 SH 32 (1) IK 70 bar
8 320 23 025 SH 32 (2) IK 70 bar



**Abstechhalter
cut-off holder**



höhenverstellbar / height adjustable

8 320 29 000 HORN System 845 (1) IK 70 bar
8 320 29 006 HORN System 845 (2) IK 70 bar



**Einrichtehalter
set up holder**

8 208 29 005



**Abdeckplatte
cover plate**

8 200 99 001

heimatec®

► Weitere Ausführungen auf Anfrage
further versions on request

► Zubehör ZB...* accessories ZB...*

► easy-quick

► u-tec

- ▶ *easy-quick HT Schnellwechselsystem*
easy-quick HT fast change system

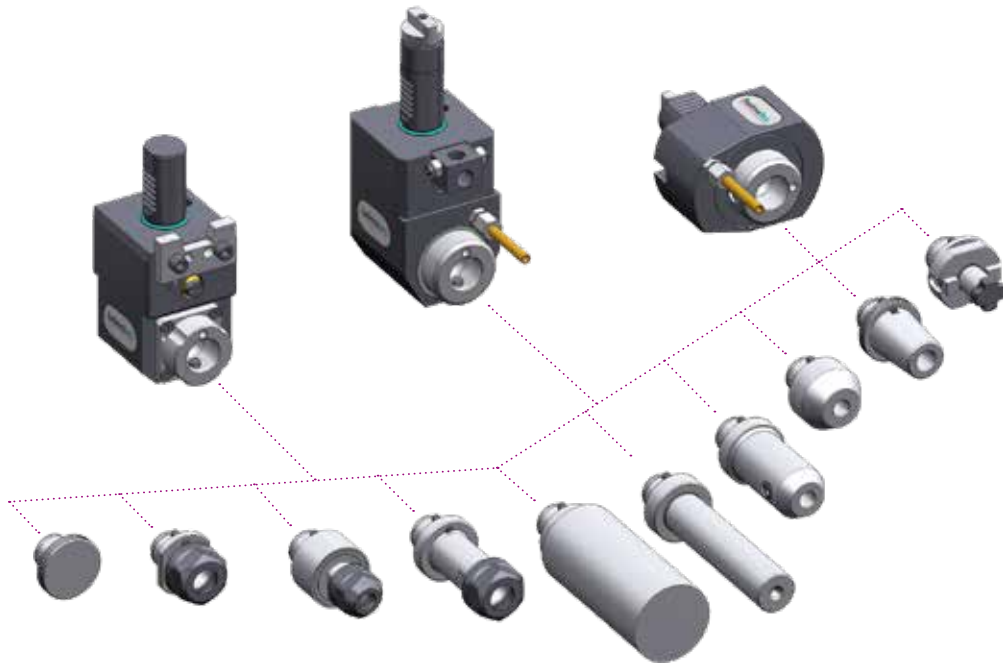

- ▶ Ausführungen siehe Katalog
versions see catalogue

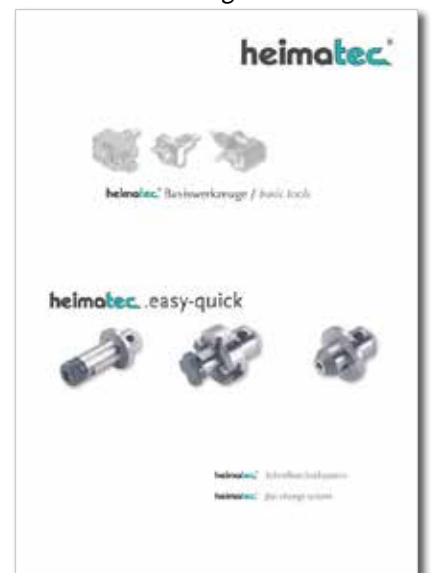

heimatec.de
Produkte / easy-quick

heimatec.com
products / easy-quick

► **u-tec® UT Wechselsystem**
u-tec® UT change system

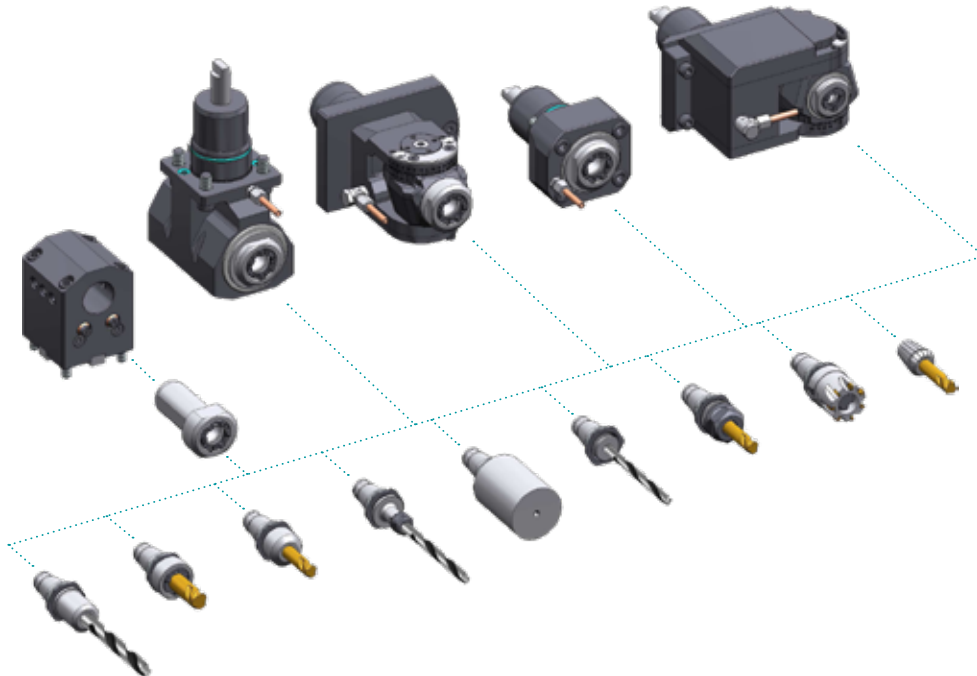

► Ausführungen siehe Katalog
versions see catalogue



heimatec.de
Produkte / u-tec

heimatec.com
products / u-tec

► **Zubehör**
accessories



► Ausführungen siehe Katalog
versions see catalogue



heimatec.de
Produkte / Zubehör
heimatec.com
products / accessories

heimatec®

- heimatec®-Niederlassungen
heimatec® overseas branches
- unsere weltweiten Vertretungen
global representations of heimatec®



Hauptsitz/headquarters

heimatec® GmbH
Präzisionswerkzeuge
Carl-Benz-Straße 4
D- 77871 Renchen
Postfach 11 36
D- 77867 Renchen
Tel.: +49 (78 43) 94 66 0
Fax: +49 (78 43) 94 66 66
heimatec.de
info@heimatec.de

heimatec® Inc.
USA
usa.heimatec.com
USA@heimatec.com

heimatec®-Ost, JSC
Russia
ru.heimatec.com
Russia@heimatec.com

heimatec®
Singapore
sg.heimatec.com
Singapore@heimatec.com

heimatec® India Pvt Ltd.
India
in.heimatec.com
India@heimatec.com

heimatec®
China
cn.heimatec.com
China@heimatec.com